



I Application

La pompe RVS est une pompe à haut rendement. Elle est la solution idéale pour le pompage de produits liquides contenant des solides ou produits avec des viscosités moyennes, impossibles à transférer avec une pompe centrifuge traditionnelle. Grâce à la conception hélicoïdale de sa turbine elle permet le transfert de produits délicats sans les endommager, notamment les solides en suspension dans l'eau (proportion de 40% à 60%). Idéal pour le pompage de fruits en solutions entières ou en morceaux (olives, champignons, quartiers d'orange), et les légumes, poissons, caillés de fromagerie, etc.

Elle est également particulièrement bien adaptée à l'industrie œnologique pour les phases de remontage durant la vinification qui nécessite un débit important et une action mécanique minimale sur les parties solides qui se trouvent en suspension dans le jus (pépites, peaux...). La conception de la RV favorise la meilleure extraction des tannins, matière colorante du vin tout en réduisant la formation de lies, elle améliore ainsi le résultat des vins de haute qualité obtenus.

I Principe de fonctionnement

Le profil spécifique de la turbine hélicoïdale génère un flux optimisé qui permet le passage des solutions liquides/solides sans les endommager et sans risque d'obturation.

I Conception et caractéristiques

Pompe monobloc.

Corps avec drainage.

Turbine hélicoïdale.

Corps en forme de volute.

Haut rendement (>70%), faible puissance installée.

Moteur électrique IEC B35 1500 tr/min, IE2.

Garniture mécanique EN 12756 (DIN 24960 L1K).

Connexions DIN 11851.

Support de roulements intégré dans la lanterne (RVS-80R, RVS-100R).

Taille de solide max. Ø 75 mm.

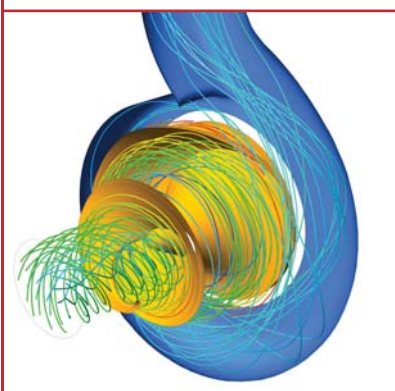

Rotor hélicoïdal conçu par outil de simulation informatique CFD (Computational Fluid Dynamics)

I Matériaux

Pièces en contact avec le produit	AISI 316L
Lanterne	AISI 316L
Autres pièces en INOX	AISI 316L
Joints	EPDM
Garniture mécanique	SiC/SiC/EPDM
Finition superficielle interne	Poli brillant
Finition superficielle externe	Mâte

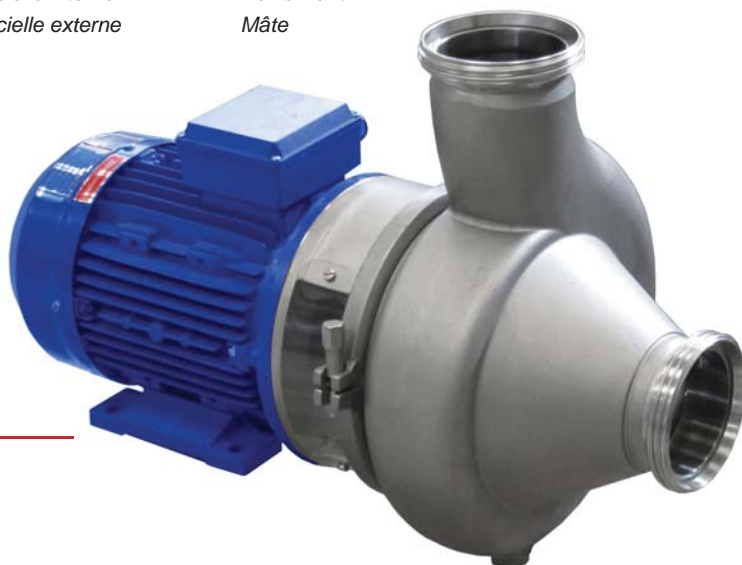

I Options

Connexions SMS, Clamp, Macon, Garolla, FIL, RJT, brides.
 Coffret électrique CE avec 10 m de câble et prise.
 Chariot en acier inoxydable.
 Commande à distance.
 Capot moteur et pieds réglables.
 Moteur avec variateur de fréquence.



I Spécifications techniques

Débit maximal	180 m ³ /h	793 US GPM
Hauteur différentielle maximale	22 mcl	72 ft
Pression maximale de travail	10 bar	145 PSI
Température maximale de travail	-10 °C à +120 °C (EPDM)	14°F à 248 °F
	+140 °C (SIP, max. 30 min)	284 °F
Vitesse maximale	1800 tr.min ⁻¹	

I Dimensions générales

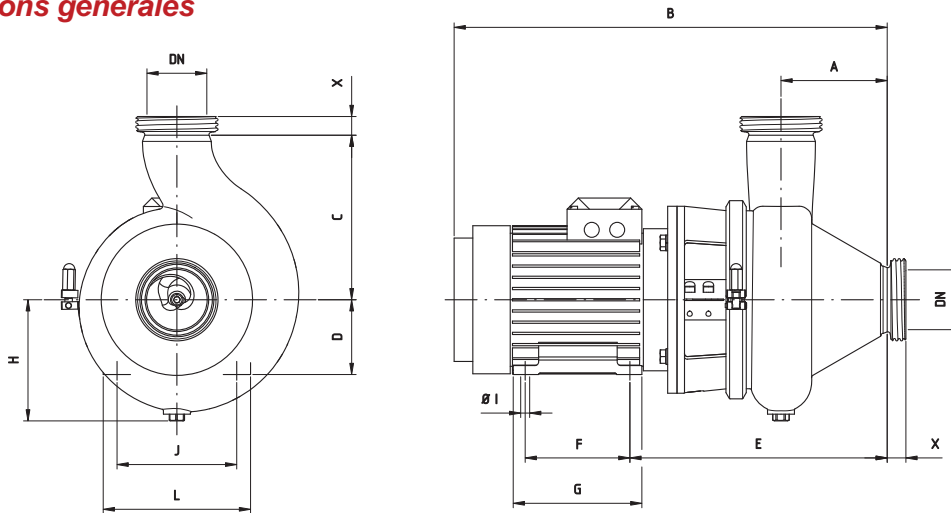

Dimensions X

Pompe	DN	DIN	SMS	CLAMP	RJT
RV-65	65 2 1/2"	25	27	28,5	21,5
RV-80	80 3"	25	27	29	21,5
RV-100	100 4"	30	30	21,5	22

Pompe	Ø solide
RV-65	45
RV-80	60
RV-100	75

Pompe	kW	Moteur	A	B	C	D	E	F	G	H	I	ØJ	L	kg
RV-65	0,75	80	95	463	190	80	258	100	125	130	10	125	160	26
RV-80	2,2	100	142	606	220	100	344	140	172	163	12	160	197	49
RV-100	4	112	159	656	250	112	376	140	172	186	12	190	220	67

